

# Mastekranen – god til meget, men kan gøres meget bedre

*Debat – snak om teknik og funktion!*

Af Jan Hovald Petersen

*Frederiksværk Lystbådehavn behøver en forbedring - blot en lille og overskuelig forbedring!*

Mastekranen er god til mange master, når det drejer sig om at få master på og af, men master der er tæt på 12 lange (almindelige ½-store sejlbådes master) og som er stående på kølen har netop en længde der gør at mastens top 'uværgerligt' ender oppe i kranens hætte ca. 12 m oppe under optagning eller isætning..

Det er svært at undgå og betyder ofte, at man bagefter må enten regne med at en ny Vindex skal købes til foråret og monteres – eller endnu værre – der skal en ny topantenne og vindmåler m.m. til fordi det hele på mastetoppen er 'ryddet' af kranens hætte.

For et par år siden blev den mindre underbom monteret og den skulle egne sig bedre til at få 12 m master af og på, **men den er for kort**. Her er tale om geometri - der mangler ca. 2 m i længden og det er ikke uoverkommeligt at lave denne forbedring – se skitse af masteløft nedenfor. På indsatte foto kan man se, at underbommen ved løft via sallingen godt kan være de ca. 2 m længere uden at volde besvær for de, der ikke benytter underbom. En forlængelse af den er kærkommen – og skal nok først gennemarbejdes. JHP

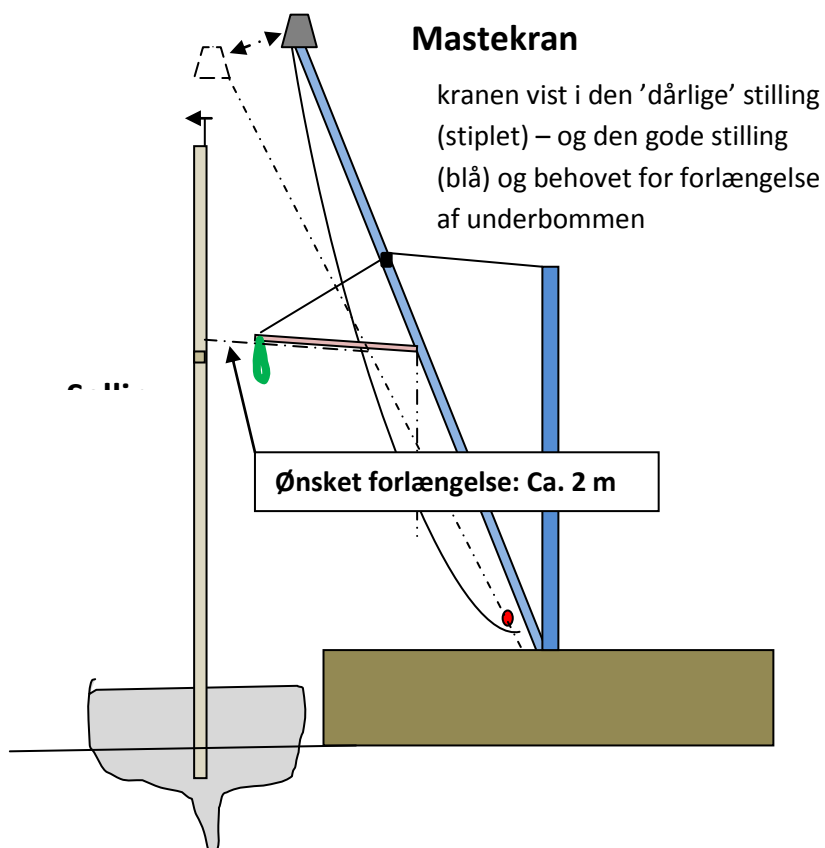

Skitse af mastekran og underbom – og båd med mast